



(19) 대한민국특허청(KR)
(12) 등록디자인공보(S)

(45) 공고일자 2022년02월18일
(11) 등록번호 30-1151973
(24) 등록일자 2022년02월16일

(52) 분류 D5-35, D5-30
(51) 국제분류 08-08
(21) 출원번호 30-2021-0012066
(22) 출원일자 2021년03월12일

(30) 우선권주장
110300236 2021년01월15일 대만

(73) 디자인권자
세이브 워터 닷 컴퍼니 리미티드
중화민국 대만 타오위안 시티 종리 디스트릭트 종양 웨스트 로드 섹션 2 넘버 30 10에프.-4 (우: 320)

(72) 창작자
치우 시잉
중화민국 대만 320 타오위안 시티 종리 디스트릭트 왕지 세컨드 스트리트 넘버 16

(74) 대리인
특허법인유아이피

담당심사관 : 이성국

(54) 명칭 **샤워기 헤드용 물 회수기**

디자인도면

물품류

8

디자인의 대상이 되는 물품

샤워기 헤드용 물 회수기

디자인의 설명

1. 재질은 합성수지 및 금속재임.
2. 본원디자인은 샤워기 헤드에서 흐르는 수돗물을 회수하기 위한 샤워기 헤드용 물 회수기임.
3. 도면 1.1은 이 디자인의 전체적인 형태를 표현하는 사시도면이고, 도면 1.2는 디자인의 전체적인 형태를 표현하는 배면사시도면이며, 도면 1.3은 디자인의 정면부분을 표현하는 도면이고, 도면 1.4는 디자인의 배면부분을 표현하는 도면이며, 도면 1.5는 디자인의 좌측면부분을 표현하는 도면이고, 도면 1.6은 디자인의 우측면부분을 표현하는 도면이며, 도면 1.7은 디자인의 평면부분을 표현하는 도면이고, 도면 1.8은 디자인의 저면부분을 표현하는 도면이고, 도면 1.9는 배면에서 바라본 분해사시도임.
4. 참고도면 1.1은 샤워기 헤드가 본원디자인에 거치된 상태의 사용상태를 나타낸 것임.

디자인 창작 내용의 요점

"샤워기 헤드용 물 회수기"의 형상과 모양의 결합을 디자인창작 내용의 요점으로 함.

도면 1.1

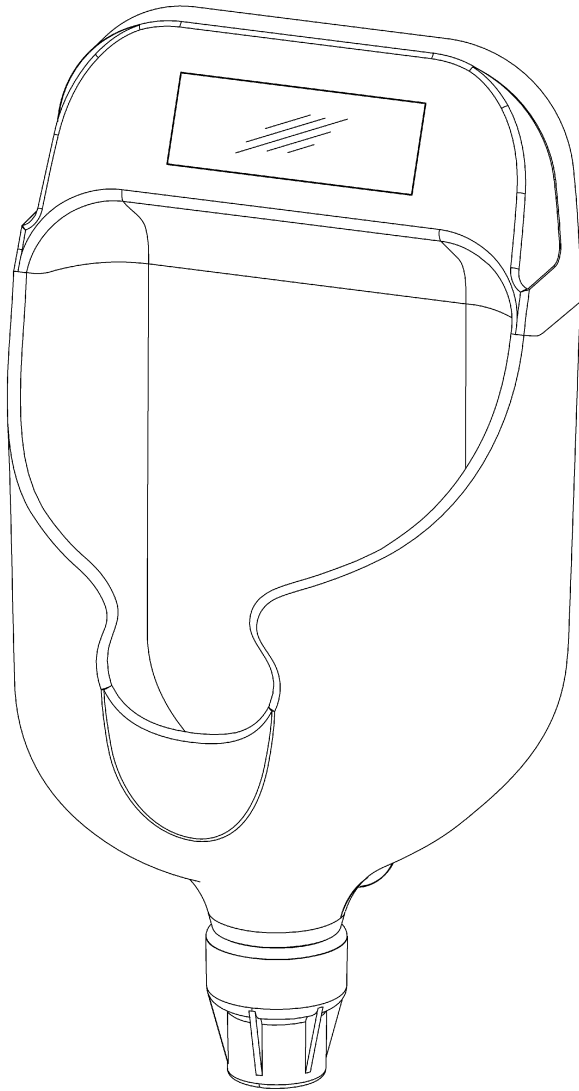

도면 1.2

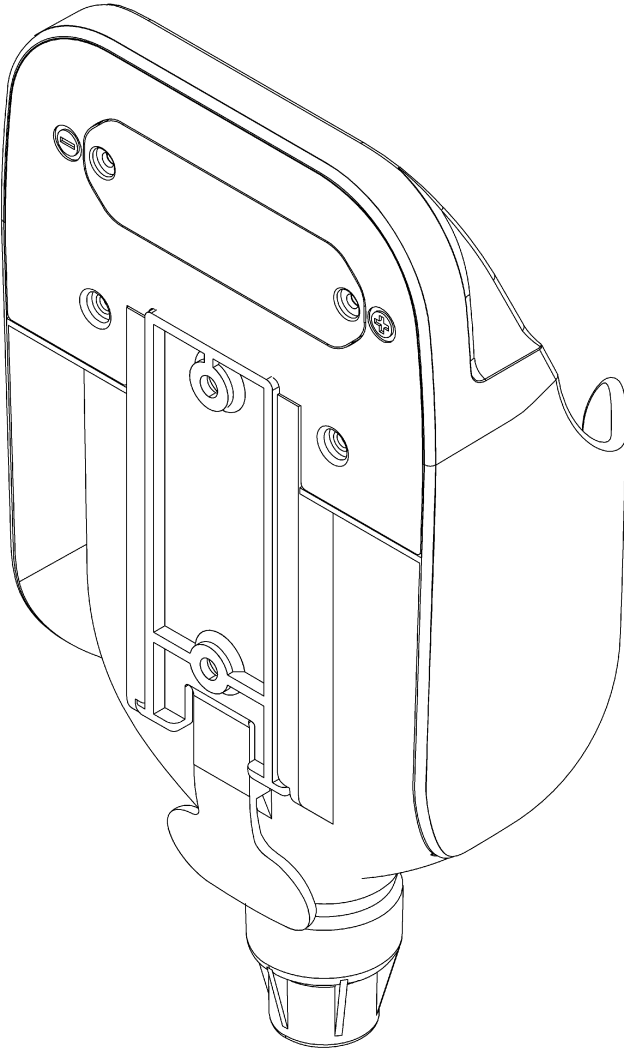

도면 1.3

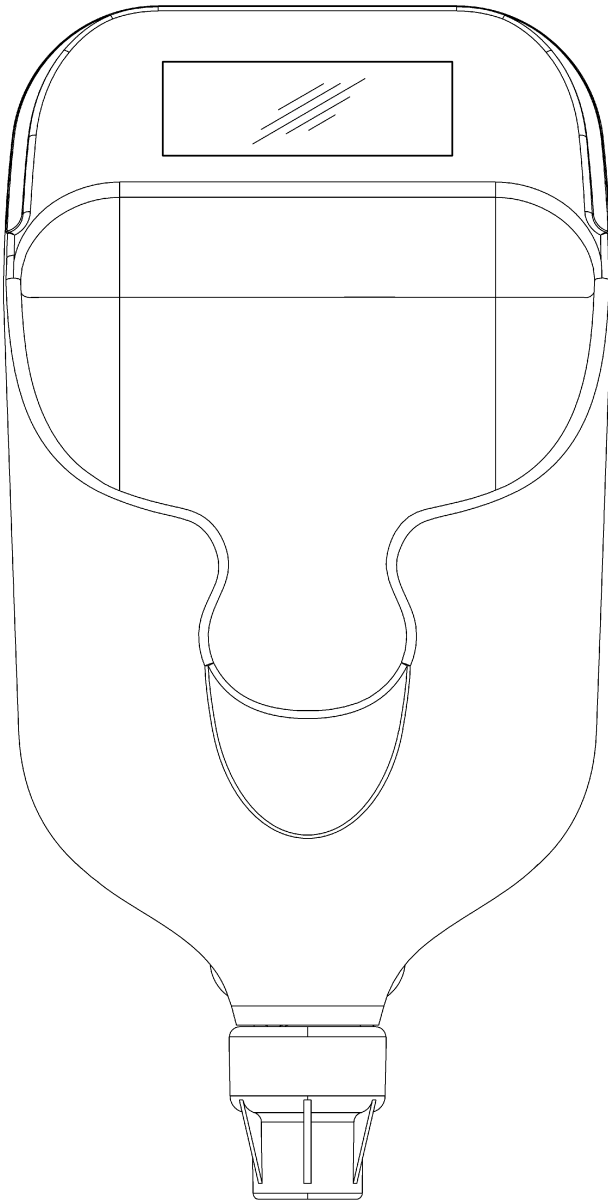

도면 1.4

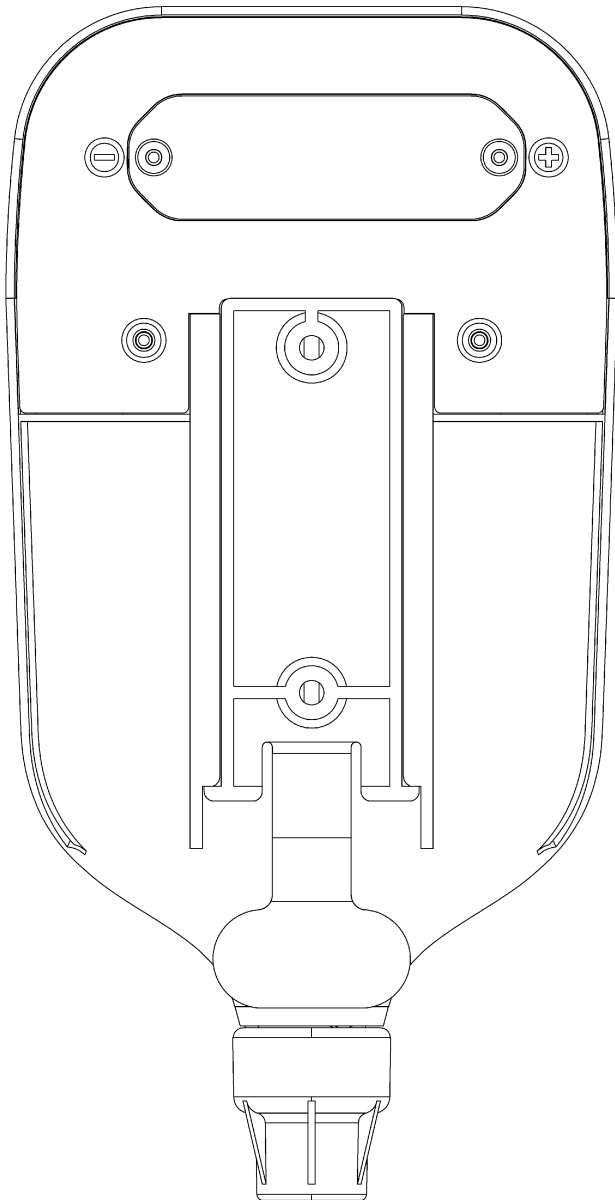

도면 1.5

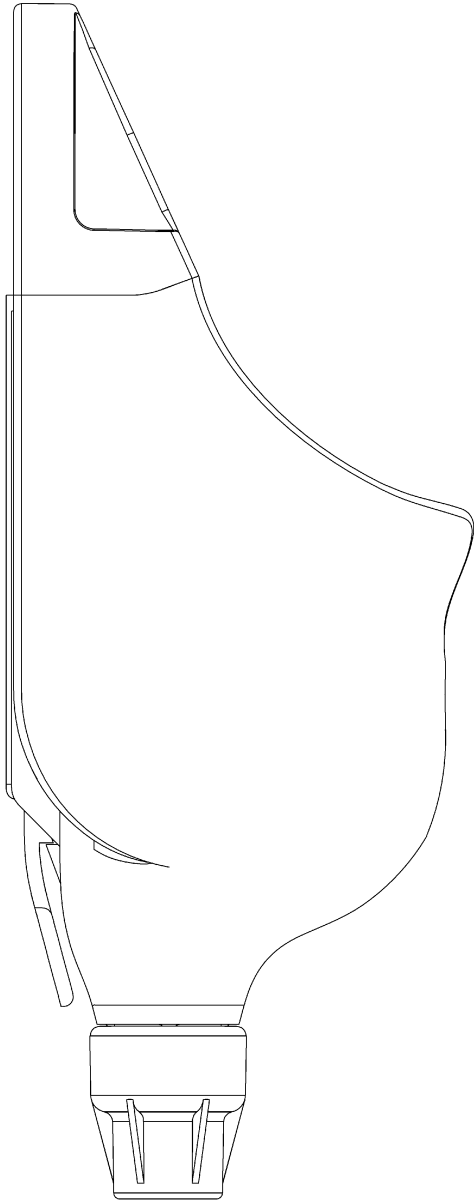

도면 1.6

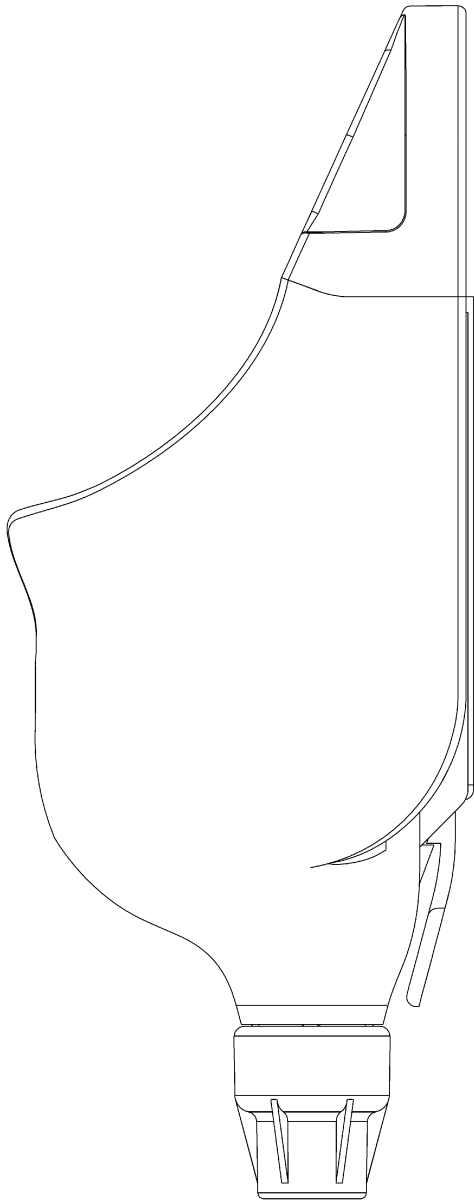

도면 1.7

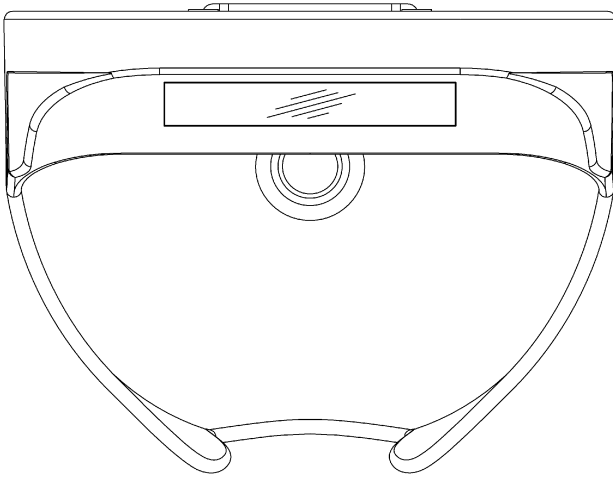

도면 1.8

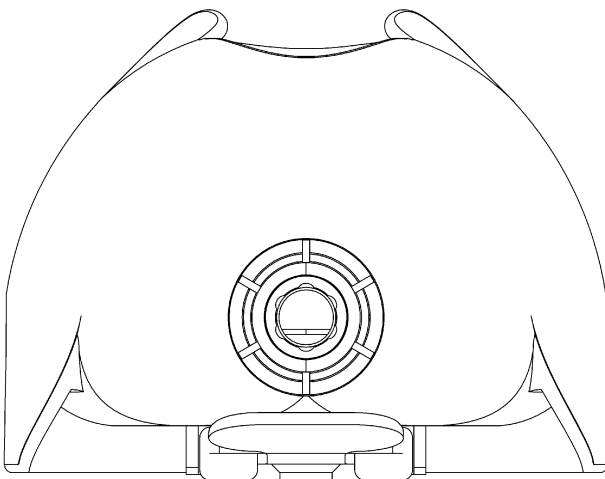

도면 1.9

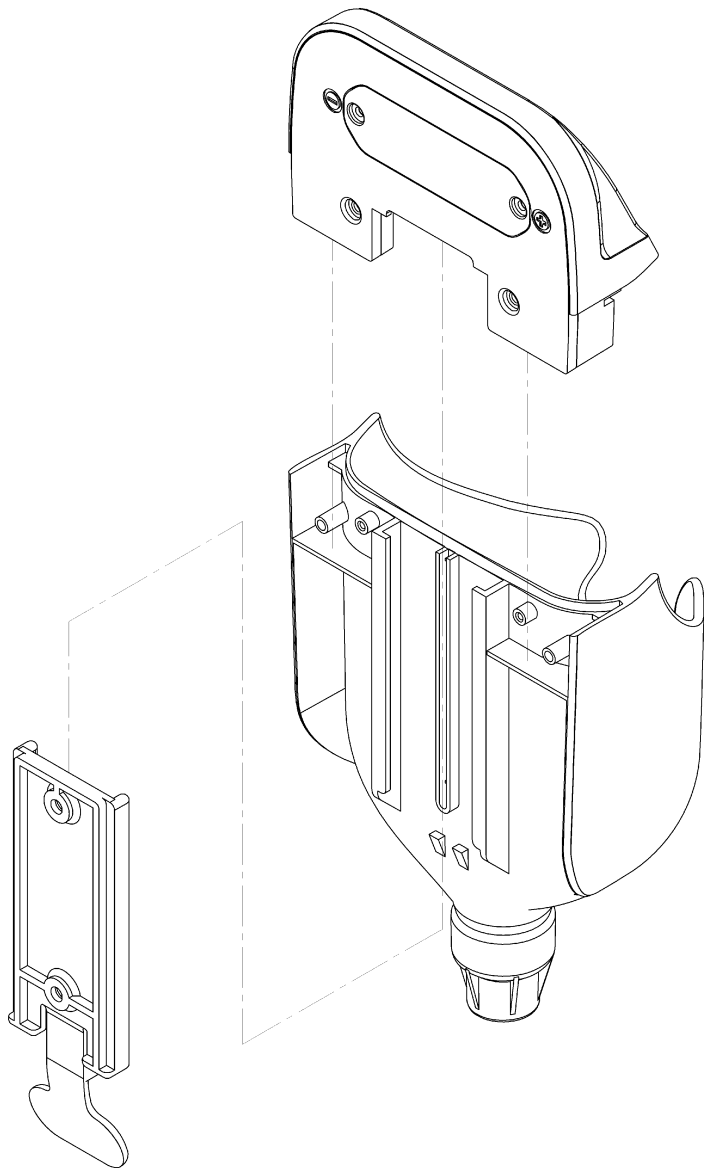

참고도면1.1

