



(19) 대한민국특허청(KR)
(12) 등록디자인공보(S)

(45) 공고일자 2020년01월30일
(11) 등록번호 30-1043050
(24) 등록일자 2020년01월21일

(52) 분류 D4-34, D4-41
(51) 국제분류 23-04
(21) 출원번호 30-2018-0053576
기본디자인 30-1013264-0000
(22) 출원일자 2018년11월19일

부분디자인(M001)

(73) 디자인권자
최귀석
서울특별시 강남구 개포로130길 9(일원동)

(72) 창작자
최귀석
서울특별시 강남구 개포로130길 9(일원동)

(74) 대리인
특허법인다울

담당심사관 : 이건홍

(54) 명칭 공기정화기

디자인도면

물품류

제23류

디자인의 대상이 되는 물품

공기정화기

디자인의 설명

1. 재질은 합성수지, 금속, 부직포임.
2. 본 디자인은 선풍기 형상의 본체부에 구비되는 모터축에 헤파 필터를 끼워서 사용하는 공기정화기에 관한 것임.
3. 실선으로 나타낸 부분이 부분디자인으로서 디자인등록을 받고자 하는 부분임.
4. 본 디자인은 선풍기 형상의 본체부에 구비되는 모터축의 회전력에 의해 헤파 필터의 정면 및 배면에 마련된 통기공을 통해 오염된 공기를 흡입한 후 헤파 필터로 정화한 후 정화된 공기를 토출하는 공기정화기에 관한 것임.
5. 도면 1.1은 본 디자인을 사시 방향에서 바라본 도면이며, 도면 1.2는 본 디자인을 정면 방향에서 바라본 도면이며, 도면 1.3은 본 디자인을 배면 방향에서 바라본 도면이며, 도면 1.4는 본 디자인을 좌측 방향에서 바라본 도면이며, 도면 1.5는 본 디자인을 우측 방향에서 바라본 도면이며, 도면 1.6은 본 디자인을 평면 방향에서 바라본 도면이며, 도면 1.7은 본 디자인을 저면 방향에서 바라본 도면임.

디자인 창작 내용의 요점

본 디자인은 "공기정화기"의 형상과 모양의 결합을 디자인창작내용의 요점으로 함.

도면 1.1

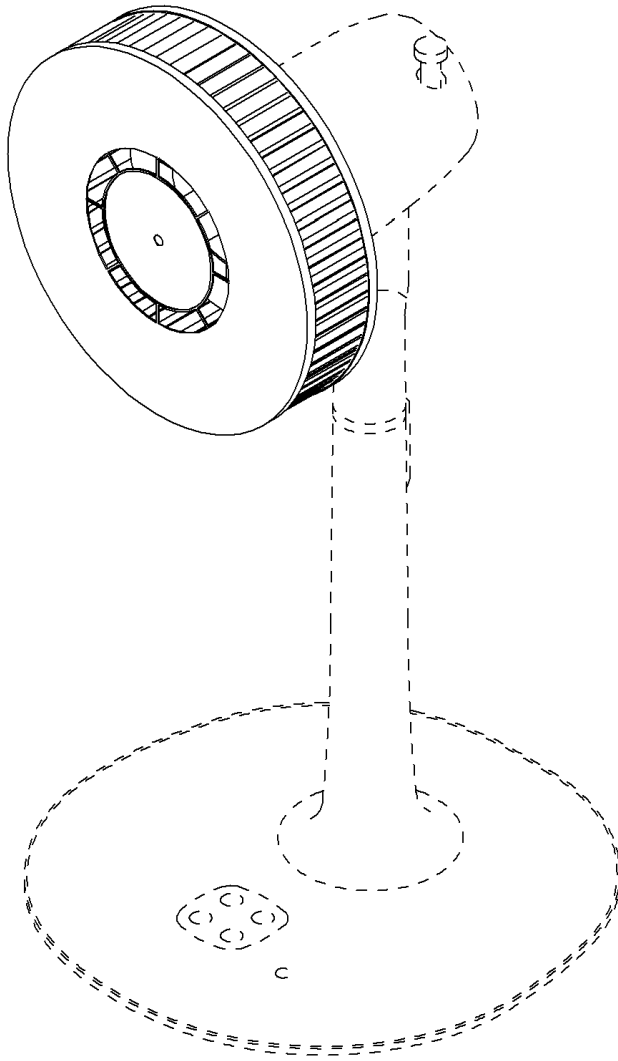

도면 1.2

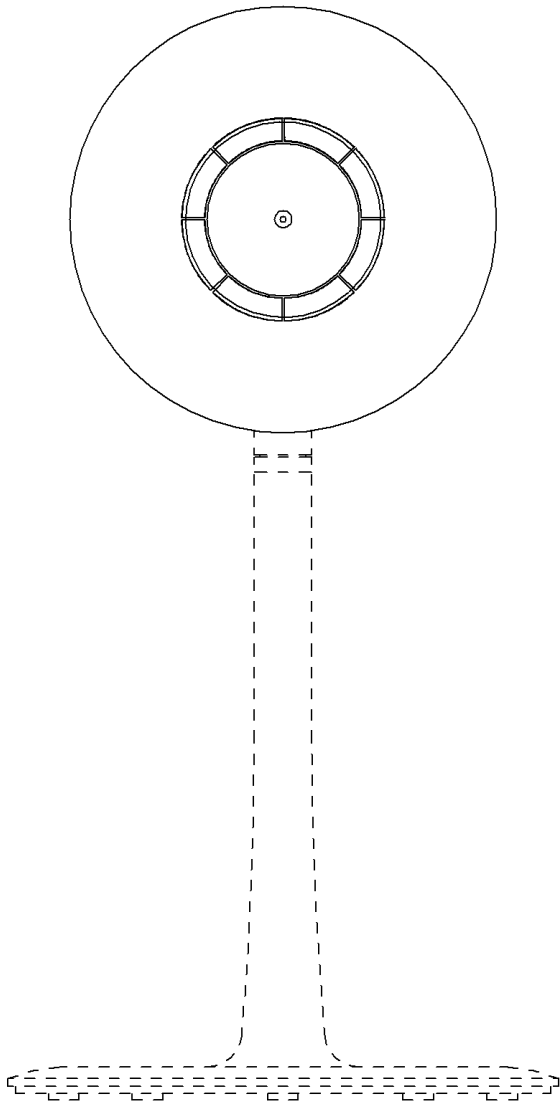

도면 1.3

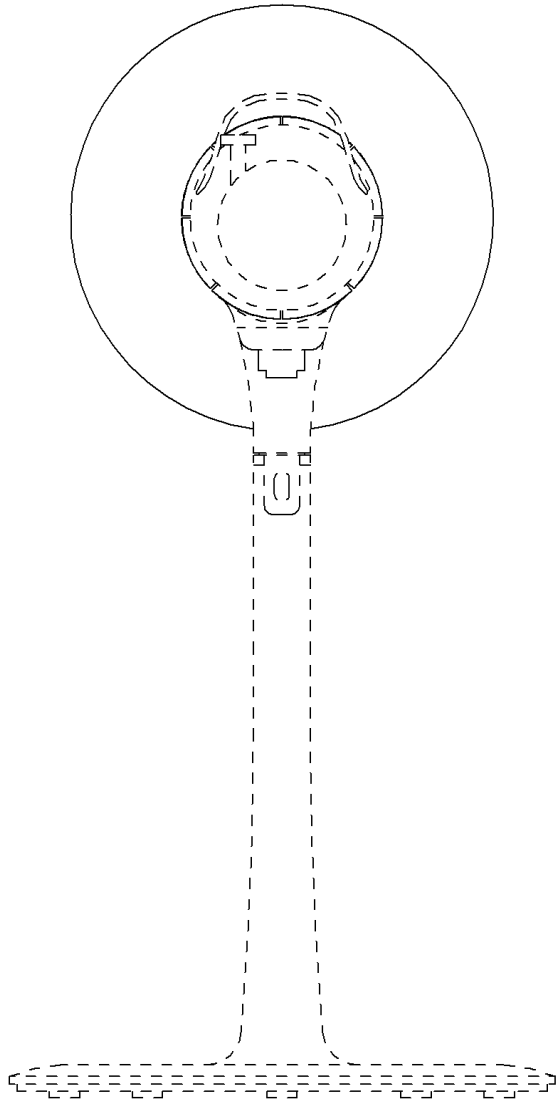

도면 1.4

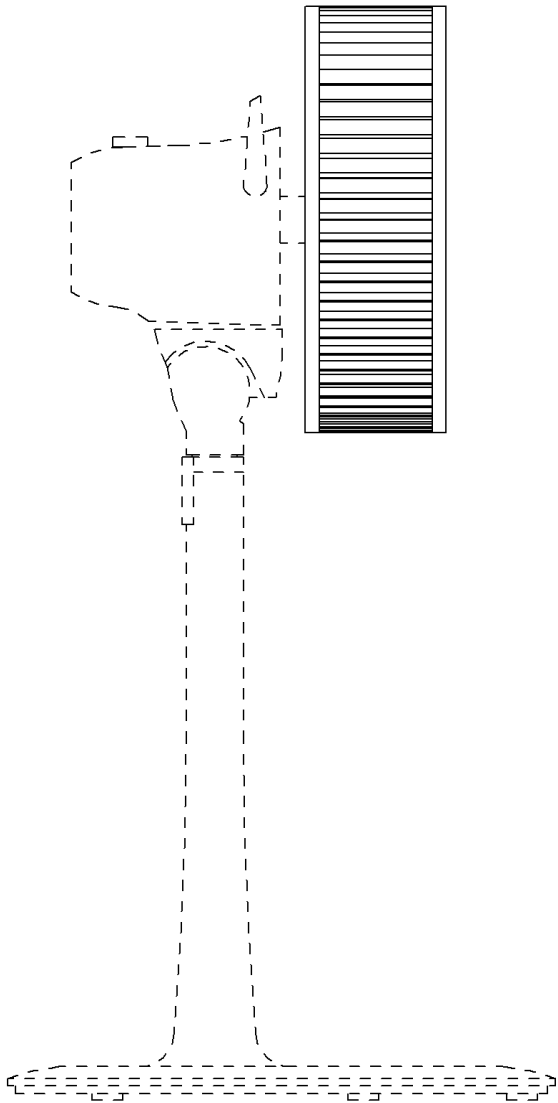

도면 1.5

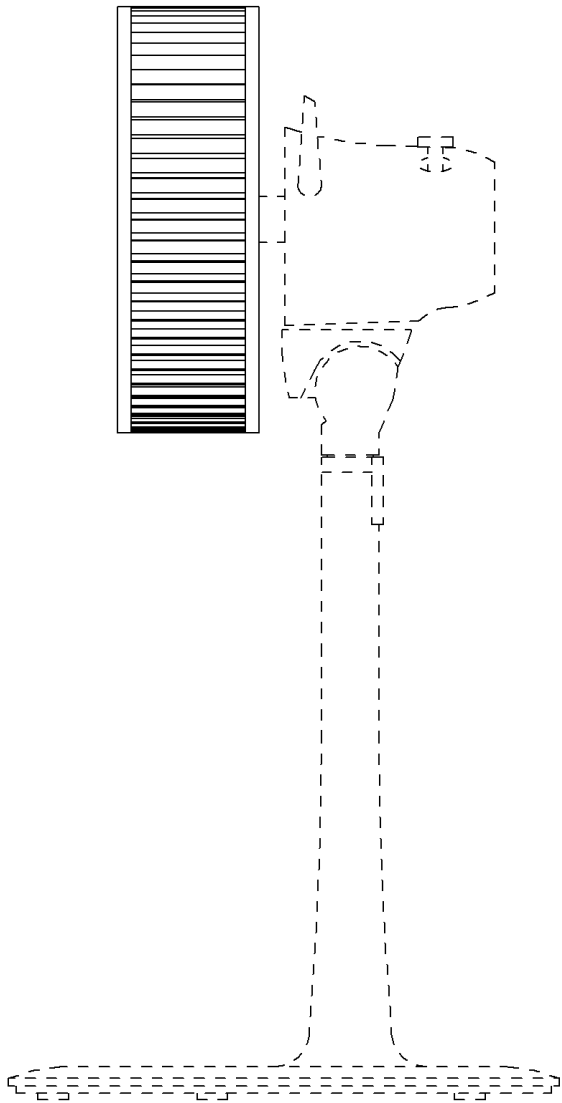

도면 1.6

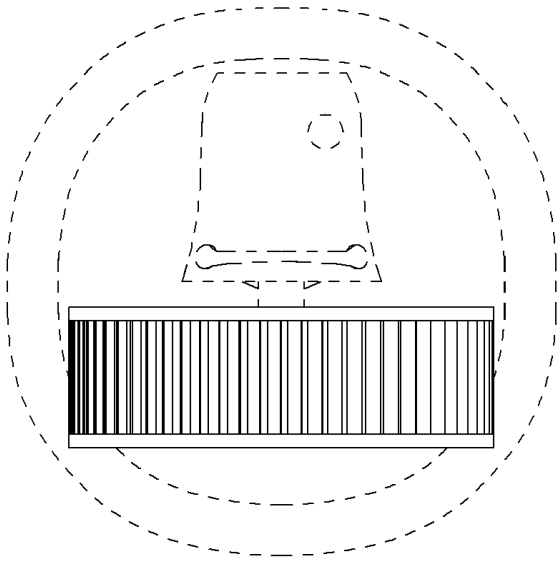

도면 1.7

